

SCHNITT C-C
MASSSTAB 2:5

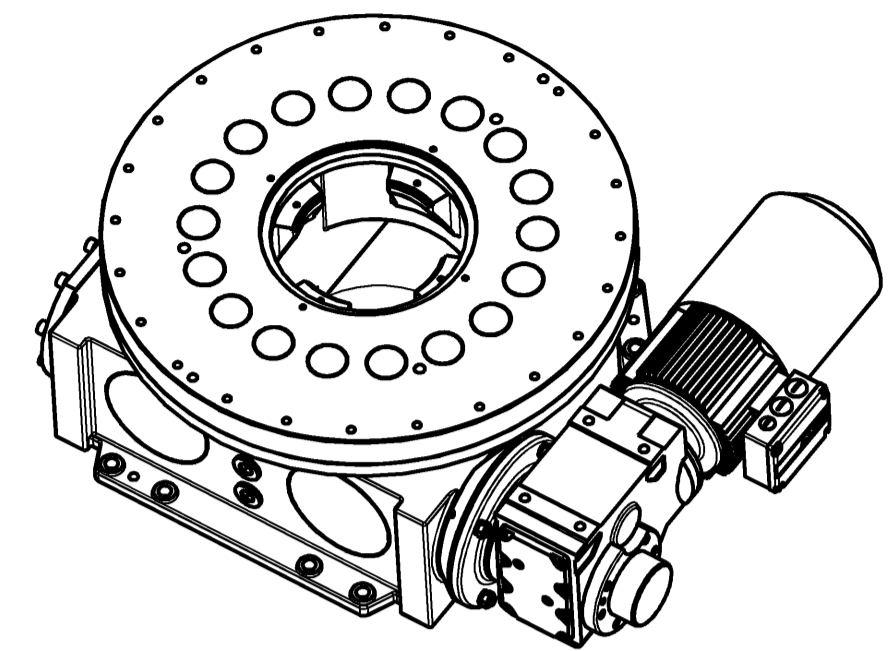

MASSSTAB 1:10

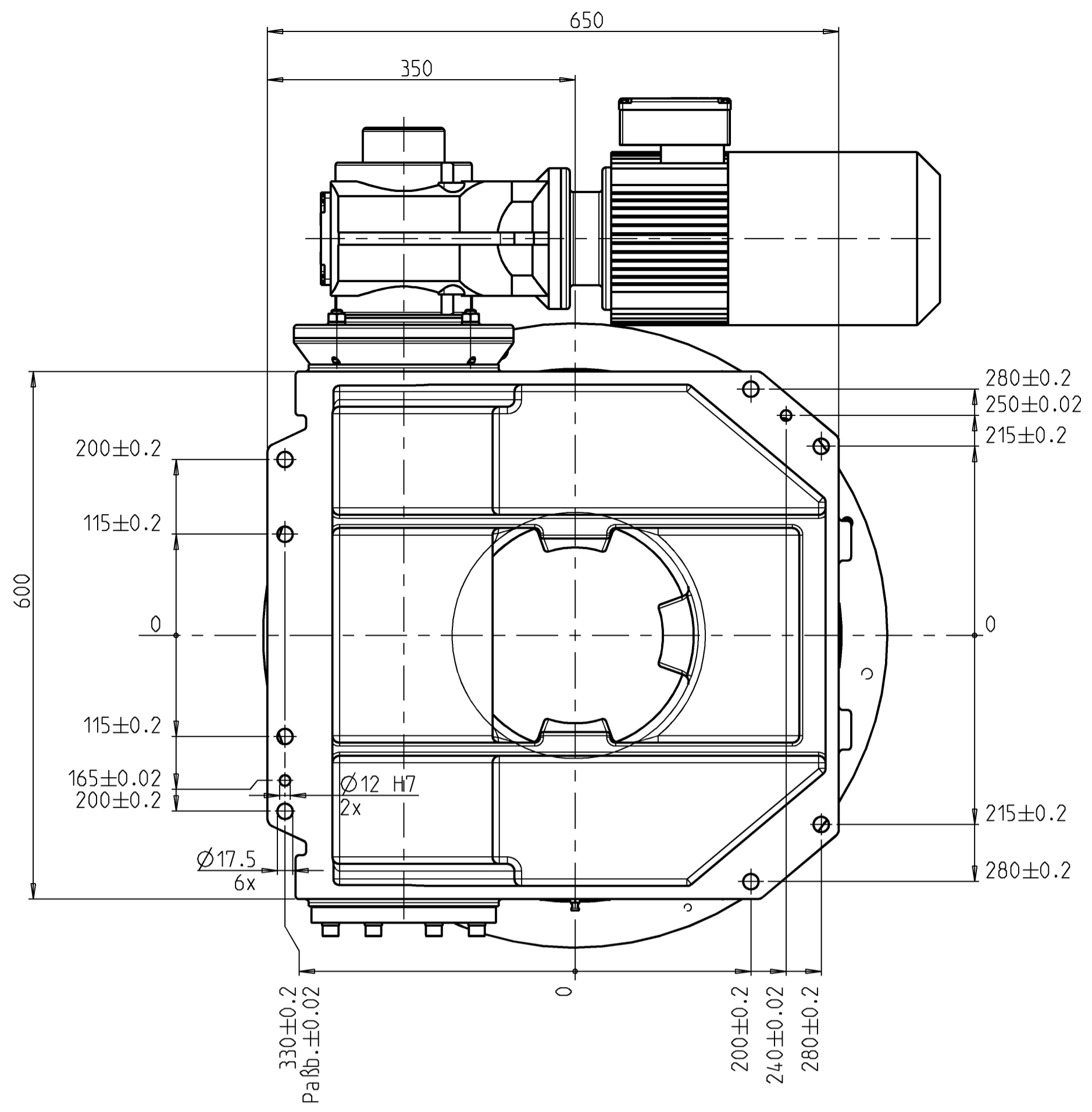
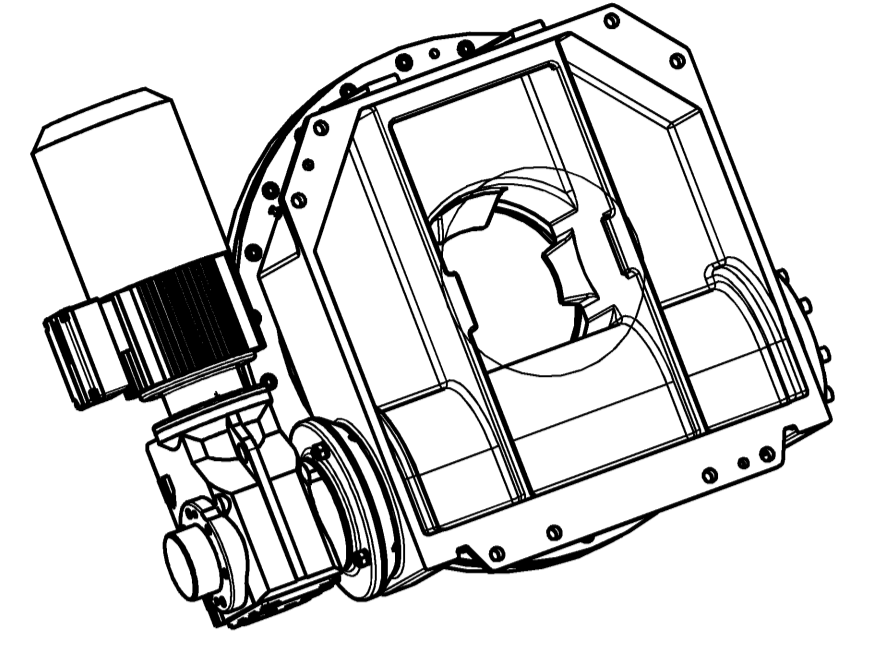

MASSSTAB 1:10

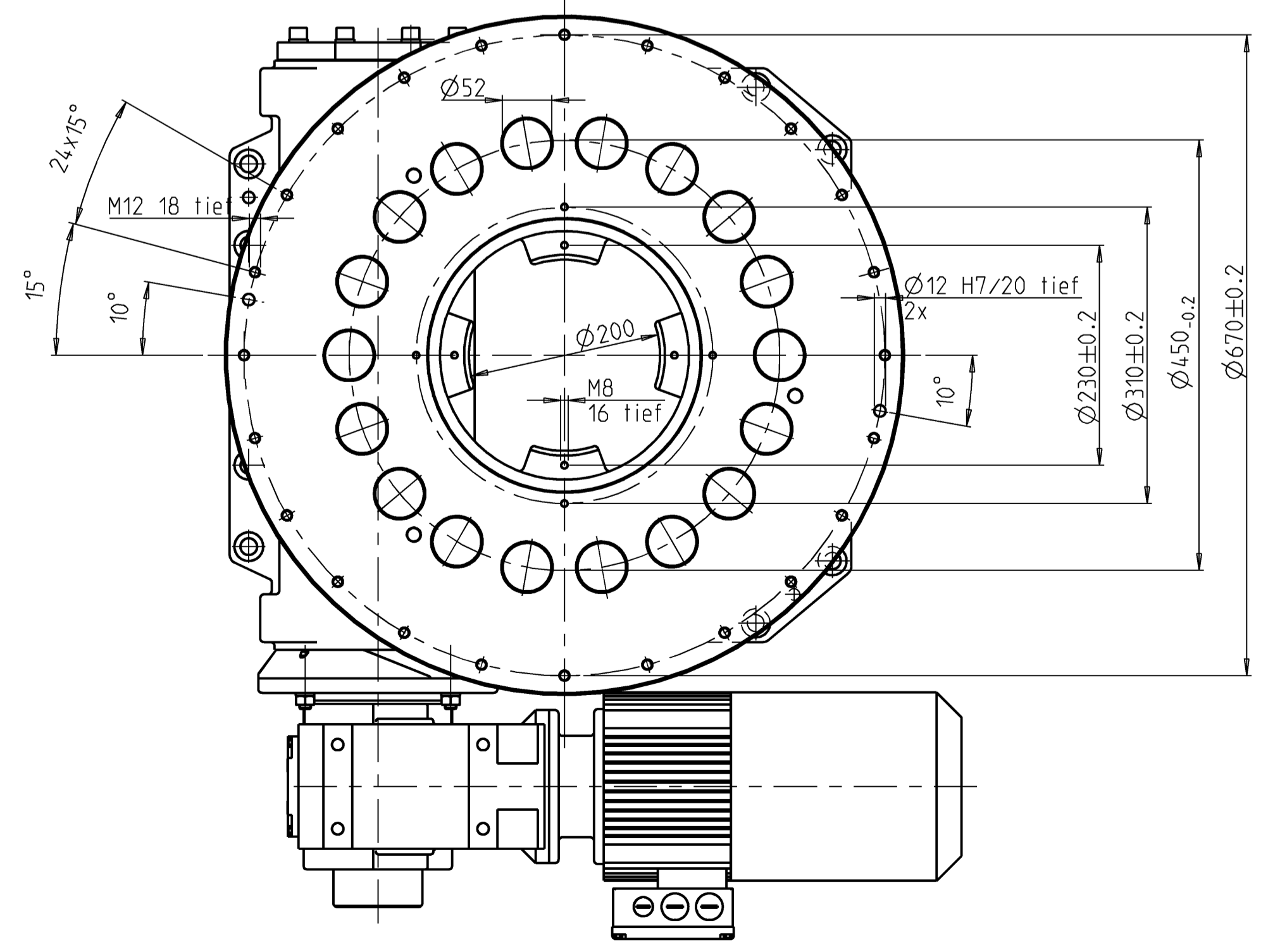
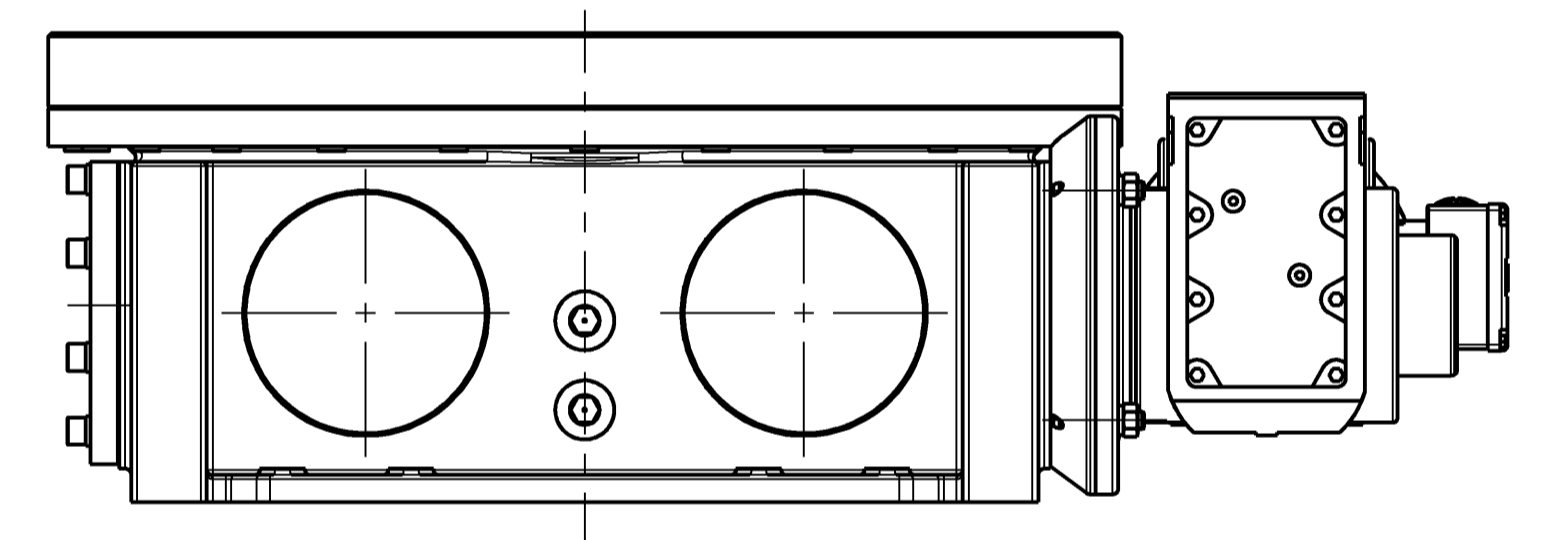
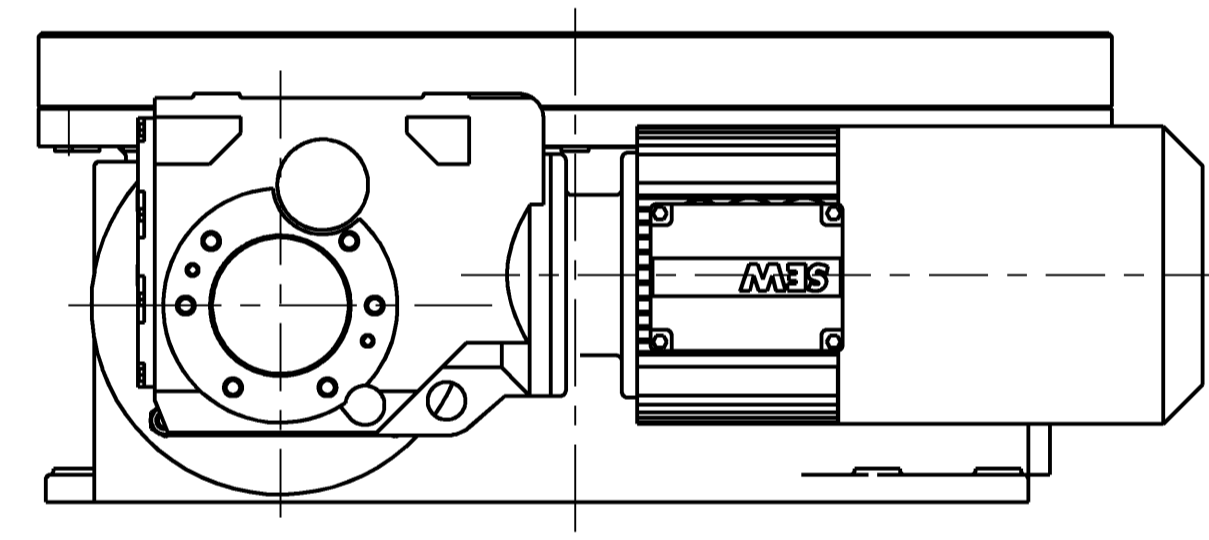
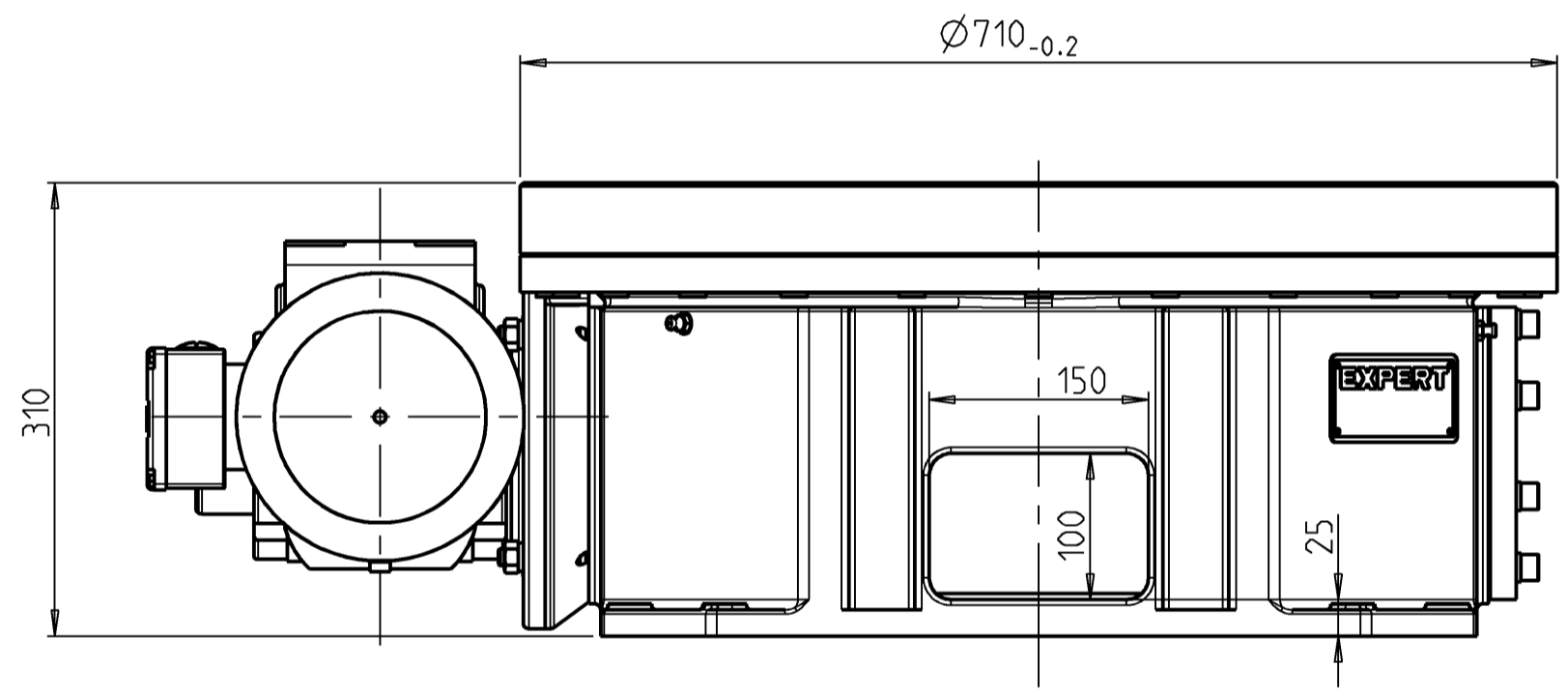

Das Urheberrecht an dieser Zeichnung steht uns zu. LT-Urheberrechtsgesetz, Wettbewerbsgesetz und BGB ist das Kopieren bzw. Vervielfältigen ohne unsere schriftliche Genehmigung sowie die Einsichtnahme durch unbefugte dritte Personen unzulässig und strafbar.

Oberflächenangaben
 DIN ISO 1302 / R2
 Oberfläche R_x R_y R_z R_a R_q R_{pk} R_{sk} R_{vk}
 roh \checkmark
 geschliffen $a = 12.5$
 geschliffen $a = 3.2$
 geschliffen $a = 0.8$
 geschliffen $a = 0.1$

Maßstab:	Werkstoff, Rohmaße:	Werkstoffbehandlung:	Gewicht:	kg	Positionen-Nr.:	Blätter:	Blatt:
1:5	-	-	-	-	-	1	1
Datum:	Name:	Benennung:		Ersatz für: -			
28.04.08	M.M.	Drehtisch		Ersetzt durch:			
Gespr.:	-	Werkzeug-Benennung:		Werkzeug- oder Zeichnungsnummer:			
-	-	EDH960		A6725.1			

EXPERT
Tünkers GmbH
D-64653 LORSCH